

**GLOBE**  
MADE IN ITALY

since  
**1961**

*New!!!*

TYPE 42



**PATENTED**

**XCELLENCE-ONE**

ESCLUSIVO  
IMBALLAGGIO®  
IN SCATOLE  
DI 25 PEZZI

SPESSORE: 1.0 mm

**PROVALO E USALO:**

- **MASSIMA PRECISIONE**
- **ALTA VELOCITÀ DI TAGLIO**
- **DURATA EXTRA LUNGA**
- **MINORI BAVE E VAIOLATURE**
- **TAGLI ULTRA SOTTILI**



**TAGLIO SOTTILE**

# IL PIÙ PRECISO E VERSATILE DISCO DA TAGLIO C.D. SOTTILE SUL MERCATO



TAGLIO DIRITTO



BASSO SVILUPPO DI CALORE NO BAVE DI TAGLIO



FACILE DA USARE



ALTISSIMA VELOCITÀ DI TAGLIO



TAGLIO A "RASO"



EQUILIBRIO PERFETTO NO FLUTTUAZIONE



NESSUNA VIBRAZIONE



ESTREMA RIGIDITÀ

GLOBE presenta il rivoluzionario disco da taglio

## XCELLENCE ONE

la scelta migliore per le operazioni di taglio di precisione; prodotto con gli abrasivi più fini e performanti. Offre una durata lunghissima e tagli ultra sottili. La cupola stretta brevettata più piccola sul mercato consente di eseguire maggior numeri tagli e più profondi rispetto alla concorrenza. X-Cellence ONE è stato progettato per eseguire:

- 1 ALTA RIGIDITÀ E TAGLI DI ESTREMA PRECISIONE**  
consente di eseguire tagli rapidi, facili, dritti e precisi su tubi o lamiere di acciaio inossidabile.
- 2 TAGLI ULTRA SOTTILI**
- 3 NESSUNA SBAVATURA**  
non è necessario rifinire i bordi dopo il taglio.
- 4 TAGLI FREDDI**  
senza surriscaldamento o scolorimento del metallo.
- 5 MASSIMA DURATA E VELOCITÀ**  
garantisce il minor costo per taglio.
- 6 NESSUNA CONTAMINAZIONE (Fe, S, Cl FREE)**  
formulazione per l'uso su acciaio inossidabile.
- 7 SICUREZZA EXTRA**  
forti rinforzi per rispettare i più severi standard di sicurezza.
- 8 TAGLI "A RASO"**  
con la flangia speciale.
- 9 NESSUNA: VIBRAZIONE, FLESSIONE, SBATTIMENTO**

## CUPOLA STRETTA IN METALLO PATENTED

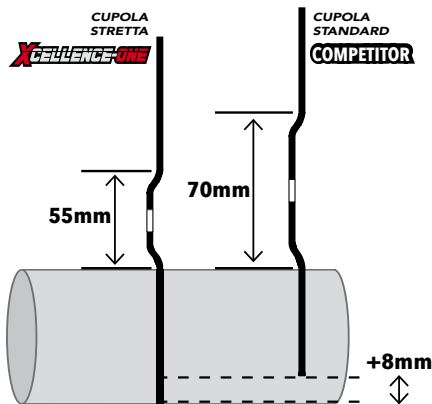

La maggiore forza di penetrazione di taglio di X-CELLENCE ONE con "cupola stretta" rispetto a un disco tradizionale a centro depresso.

La particolare forma, accuratamente concepita, del centro depresso riduce al minimo la dimensione della cupola a vantaggio della parte piatta. Ciò consente di eseguire tagli più ampi e profondi ottenendo la stessa durata e capacità di taglio di un disco piatto con l'ulteriore vantaggio di una maggiore rigidità e controllo.

MATERIALI

DIMENSIONI  
(diam. - spess. - foro) mm

DUREZZA

VEL. USO

CODICE ARTICOLO



PLUS LINE



**INOX E ACCIAIO**  
(Fe, S, Cl < 0,1%)

NEW  
NEW

115x1,0x22,23	ZA 60 SXBF	80 m/s	G1583 •	25PZ
125x1,0x22,23	ZA 60 SXBF	80 m/s	G1584 •	25PZ

DURATA DISCO  
VELOCITÀ TAGLIO  
PULIZIA TAGLIO



**XCELLENCE ONE** COMPETITOR  
(CUPOLA STRETTA®) (DISCO PIANO)



La forma a cupola stretta con rinforzo in metallo conferisce una rigidità senza pari, consentendo di eseguire tagli dritti e precisi con estrema facilità.

**XCELLENCE ONE**

CUPOLA  
STRETTA  
BREVETTATA



**COMPETITOR**

CUPOLA  
STANDARD

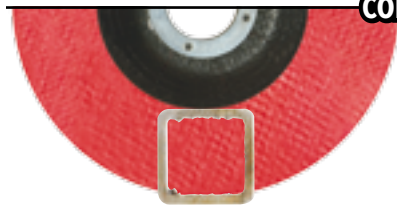

La cupola stretta consente una maggiore profondità di taglio, mentre lo spessore molto ridotto permette (su lamiere e profili in acciaio inox) tagli sottili senza bave, scolorimenti e vaiolature.

**CUPOLA DI PROTEZIONE  
INCORPORATO  
IN ACCIAIO**

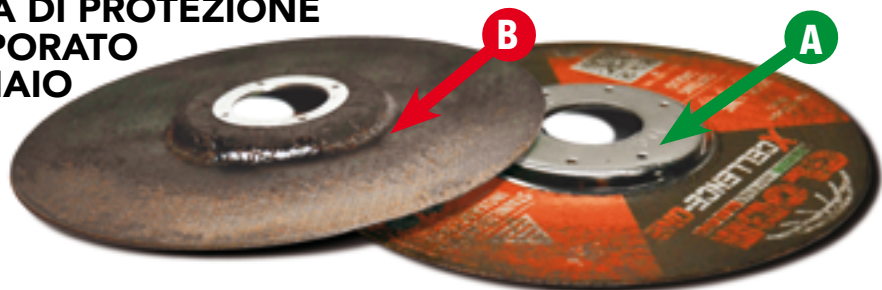

La cupola metallica **A** del disco **X-CELLENCE ONE** garantisce maggiore sicurezza, evita di danneggiare il centro depresso **B** e riduce le vibrazioni, aumentando la precisione e la rigidità del taglio.

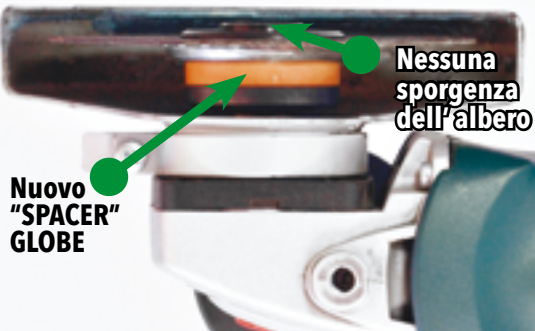

Grazie all'utilizzo dello speciale "SPACER" e alla forma a centro depresso, l'albero della macchina e il controdado non fuoriescono dalla cavità della cupola, consentendo all'operatore di eseguire tagli a filo in posizione comoda e sicura. La forma a centro depresso conferisce maggiore rigidità rispetto a un disco piano, impedisce la flessione e consente di eseguire tagli perfettamente dritti.

**I PIASTRELLISTI HANNO UN NUOVO COLLABORATORE: UTILE, PRECISO E VELOCE.**



SPECIALE PER  
PIASTRELLISTI



TAGLIO DI  
GIUNZIONI  
PIASTRELLE



FACILE DA  
USARE



ALTISSIMA VELOCITÀ  
DI TAGLIO

**THIN-CUT**

Il nuovo disco TAGLIO SOTTILE concepito per eseguire tagli molto sottili delle fughe di piastrelle. THIN CUT taglia la piastrella rotta senza danneggiare quelle vicine. Lo spessore ultra-sottile permette di tagliare anche le fughe più strette.

MATERIALI	DIMENSIONI (diam. - spess. - foro) mm	DUREZZA	VEL. USO	CODICE ARTICOLO		PLUS LINE
-----------	--	---------	-------------	--------------------	--	-----------



NEW

115x1,0x22,23

C 60 SBF

80 m/s

G1593

25PCS

DURATA DISCO ●●○○○  
VELOCITÀ TAGLIO ●●○○○



Scansionare il codice QR per accedere alle informazioni sulla sicurezza del prodotto sul sito web GLOBE.



INDUSTRIA ABRASIVI PARMENSE-GLOBE s.r.l.

Via La Spezia, 160 - 43126 Parma - Italy

Tel. +39.0521.293943 - Fax. +39.0521.293743

italy@globeabrasives.com

www.globeabrasives.com

